

Quantidade de Cargas (Cargas) - Tabela

Nome de carga	Quantidade	Valor	Valor	Valor
Instalação + 100% Cargas e equipamentos	237	100	237	237

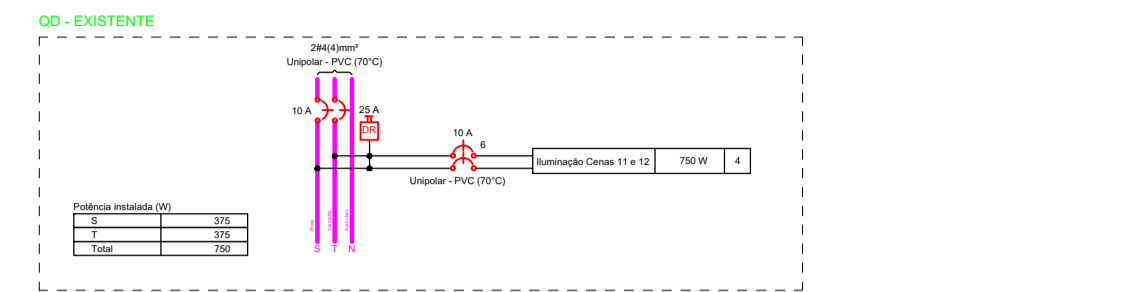

Quantidade de Cargas (Cargas) - Tabela

Nome de carga	Quantidade	Valor	Valor	Valor
Instalação + 100% Cargas e equipamentos	237	100	237	237

Quantidade de Cargas (Cargas) - Tabela

Nome de carga	Quantidade	Valor	Valor	Valor
Instalação + 100% Cargas e equipamentos	237	100	237	237

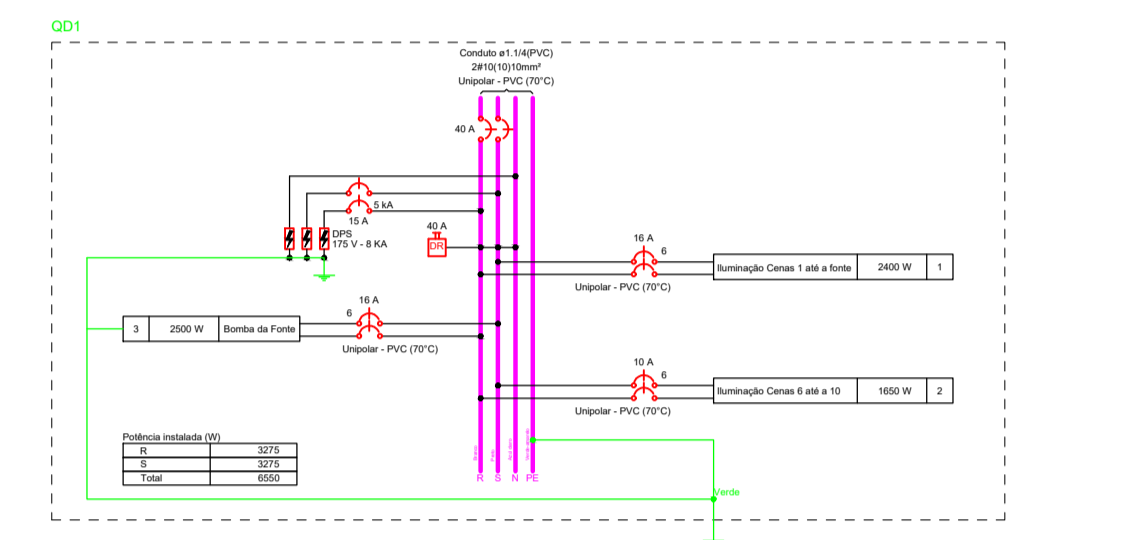

Legenda

Legenda Símbolo	Legenda Descrição
(Símbolo de carga)	Carga
(Símbolo de linha)	Tronco
(Símbolo de conexão)	Conexão
(Símbolo de equipamento)	Equipamento
(Símbolo de poste)	Poste
(Símbolo de estação)	Estação
(Símbolo de porta)	Porta

**CRS | ENGENHARIA** Rua Santos Dumont, nº 206, Vila Ercília  
São José do Rio Preto / SP  
Fone: (17) 4141-4351

Descrição: **INSTALAÇÕES ELÉTRICAS**  
INSTALAÇÕES ELÉTRICAS "CAMINHO DA VIDA"

Folha: **ELT 01/01**

Objeto: **REVITALIZAÇÃO DO CENTRO CÍVICO E CULTURAL "DOUTOR ELIS BAHDUR"**

Proprietário: **MUNICÍPIO DE MONTE ALTO - SP**

Endereço: **RUA QUINZE DE MAIO, N.ºS 740-840 - BAIRRO CENTRO**

Município: **MONTE ALTO** Estado: **SP**

Matrícula / Transcrição: **---** Contrato: **---**

Coordenadas Geográficas / SAD69: **21°15'35.5"S; 48°29'57.6"W**

Escala: **1:300** Data: **26/09/2022** Data Última Revisão: **---** ART.º: **2.802.723.022.082.443-7**

Proprietário: **MARIA HELENA AGUIAR REITONDINI**  
PREFEITA MUNICIPAL